

●受付情報

Ver. 0.1

【保守契約番号】		【グループ管理番号】	01646
----------	--	------------	-------

●お客様情報

【お客様名】				様
【無線AP設置場所住所】				
【ご担当部署名】				
【e-mail】				
【ご担当者様名】		様	【連絡先電話番号】	

●装置情報

【本体シリアル番号】		【バックアップ(設定)ファイル】	<input type="checkbox"/> 有り <input type="checkbox"/> 無し
【ファームウェアバージョン】	()	【ブートローダ】	Rev.

●障害情報

症状 (ご記入ください)

●確認情報

ステータスLED及び、LANポートLEDの確認

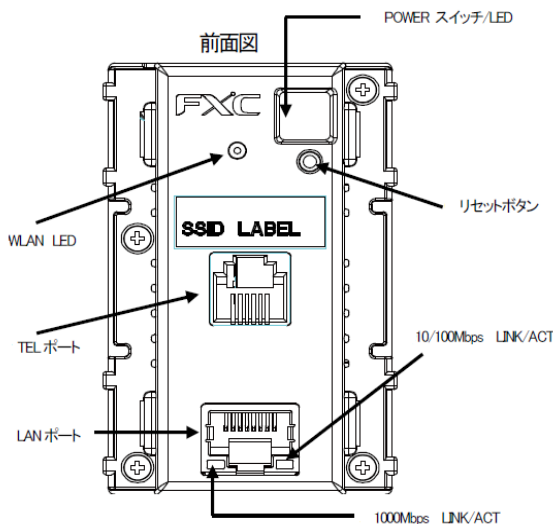

POWER スイッチ/LED	内容
<input type="checkbox"/> 緑点灯	電源ON
<input type="checkbox"/> 消灯	電源OFF

WLAN LED	内容
<input type="checkbox"/> 緑点滅	WLAN送受信可
<input type="checkbox"/> 消灯	WLAN停止
<input type="checkbox"/> 緑速点滅	リセット完了

1000Mbps LINK/ACT LED (左側)	内容
<input type="checkbox"/> 緑点灯	リンク確立中
<input type="checkbox"/> 緑点滅	通信中
<input type="checkbox"/> 消灯	リンク未確立

10/100Mbps LINK/ACT LED (右側)	内容
<input type="checkbox"/> 緑点灯	リンク確立中
<input type="checkbox"/> 緑点滅	通信中
<input type="checkbox"/> 消灯	リンク未確立

●パラメータの事前取得

User Name	
-----------	--

Password

●電源再投入

電源投入方法

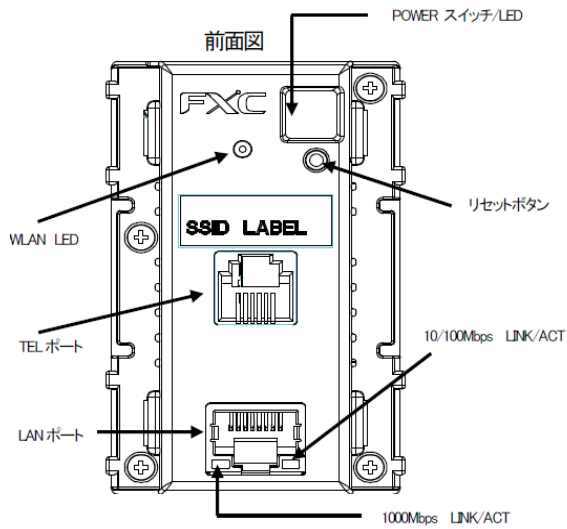

◆POWER スイッチ/LEDが消灯している状態

POWER スイッチを押下し電源ONとなるかを確認願います。
※POWER スイッチ/LEDが、緑点灯となるかを確認
緑点灯となりましたら、無線接続が出来るか、動作
確認をお願いします。

◆WLAN LEDが緑点滅以外の状態

POWER スイッチを押下し電源OFFとなるかを確認願います。
その後、POWER スイッチを押下し電源ONとなるかを確認願
います。

※WLAN LEDが緑点滅となるかを確認

緑点滅となりましたら、無線接続が出来るか、動作確認
をお願いします。

●入館制限情報（オンサイト作業時に入館の注意事項がございましたらご記入ください。）

●特記事項（特別な注意事項がございましたらご記入ください。）